

### **Уважаемый покупатель!**

Благодарим Вас за приобретение нашей продукции – короб с подъемным механизмом(далее изделие), предназначенной для хранения различных постельных принадлежностей.

Состоит из лицевой обвязки (поперечных ребер и царг), определяющей внешний вид короба и ортопедического основания с подъемным механизмом.

### **Условия эксплуатации и рекомендаций по уходу.**

Изделие рекомендуется комплектовать пружинным или аналогичным по свойствам матрасом.

Изделие, транспортируемое в условиях минусовой температуры, при установке в помещении следует протереть сухой тряпкой. Сборку изделия производить согласно инструкции предприятия изготовителя.

Установка изделия должна осуществляться на твердую и ровную поверхность.

Изделие рекомендуется применять в отапливаемых помещениях, использовать только по назначению, защищать от попадания прямых солнечных лучей, не размещать вблизи отопительных приборов, сырых и холодных стен.

Поверхности деталей изделия следует оберегать от попадания влаги, щелочей, ацетона, спирта и т.д., а также от механических повреждений.

После сборки изделия необходимо наклеить ярлык,находящийся в пакете с фурнитурой на заднюю стенку мебели в угол.

### **Гарантия изготовителя.**

Гарантийный срок эксплуатации изделия – 18 месяцев.

Производитель гарантирует соответствие изделия ТУ предприятия изготовителя при соблюдении условий транспортирования, эксплуатации и рекомендаций по уходу.

В течение действия гарантийного срока производитель рассматривает претензии потребителей по качеству изделий и производит их ремонт или замену.

Для предъявления претензий необходимо в обязательном порядке предоставить информацию с этикетки.

По дефектам, появившимся из-за несоблюдения потребителями условий транспортирования, сборки, эксплуатации и рекомендаций по уходу за изделием, претензии не принимаются.

В связи с постоянной работой, направленной на улучшение потребительских свойств мебели, предприятие-изготовитель оставляет за собой право на изменения конструкции, не влияющие на качество и внешний вид изделий.

Группа компаний «Орматек»  
Тел. 8-800-333-37-37

**ОРМАТЕК**  
МАТРАСЫ КРОВАТИ АКСЕССУАРЫ

# Короб с ПМ



# с бортами

Ширина: 1200, 1400, 1600,1800, 2000

Длина: 1900, 2000.

Высота: 363.

Производитель: ООО «Мебель»

## Таблица фурнитуры (фурнитура находится в пакете №1)

№1 Конфирмат (евровинт)	№2 Гвоздь	№3 Болт М6х12	№4 Гайка М8	№5 Винт М8х45	№6 Амортизатор силиконовый	№7 Шайба d6	№8 Заглушка самокл.
20 шт.	70 шт.	8 шт.	4 шт.	4 шт.	10 шт.	8 шт.	24 шт.
№9 Подпятник	№10 Заглушка для конфирмата	№11 Ручка-петля 42х3,2	№12 Ключ шестигранный	№13 Матрасодержатель	№14 Скоба для оргалита	№15 Саморез 4.0х30	
14 шт.	20 шт.	1 шт.	1 шт.	2 шт.	20 шт.	28 шт.	

Комплект поставки			
Номер детали	Наименование	Количество, шт.	Находится в пакете №
1	Царга продольная (центральная)	1	1
2	Царга продольная (лев., пр.)	2	1
3	Царга поперечная	2	1
4	Дно	2	1
5	Накладки на поперечные царги	2	1
6	Накладки на продольные царги	2	1
7	Решетка металлическая ортопедич.	1	2
8	Подъем. мех-зм с газ. амортизаторами	1	3

### Инструкция по сборке

Перед сборкой проверьте комплектность фурнитуры и внимательно ознакомьтесь с данной инструкцией. Сборку рекомендуется производить вдвоем.

#### 1. Сборка основания короба.

Закрепите к царгам короба (дет.2) подъемные механизмы (дет.6) без газовых амортизаторов, (механизм крепится изнутри короба) с помощью болтов М6х12(поз.5)и шайб D6 (поз.7).

Присоедините поочередно царги продольные (лев.,пр.) и царгу продольную (центральную) (дет.1,2) к царгам поперечным (дет.3) (обратите внимание!! царга поперечная с опорными брусками устанавливается на противоположной стороне от подъемного механизма) с помощью конфирматов 7х50 (поз.1), используя ключ шестигранный (поз.№12), таким образом, чтобы механизмы оказались внутри короба,

Переверните изделие. Используя гвозди, прибейте к торцам царг продольных (лев.,пр.) (дет. 2) дно (дет.4). Установите на стыке деталей №4 скобу для соединения оргалита (поз.15) и прибейте гвоздями (поз.2).

К нижним торцам царг поперечных (дет.3) и царг продольных (дет.2) прибейте пластиковые подпятники(поз.9) с помощью гвоздей (поз.2).

На царгу поперечную ножную и царгу продольную центральную, в местах стыков с основанием, установите силиконовые амортизаторы (поз.6) для смягчения ударов основания конструкцию

К полученной конструкции, саморезами 4,0х30 (поз.15), прикрутите накладки (дет.5,6) рис.2, совмещая отверстия на царгах и накладках. Накладки должны «находиться» на царги на 122 мм.

Скрепите накладки между собой конфирматами 7х50 (поз.1).

Установить заглушки (поз.10) на конфирматы, заглушками (поз.8) закройте видимые саморезы .



Рис.1



Рис.2

## 2. Крепление ортопедической решетки.

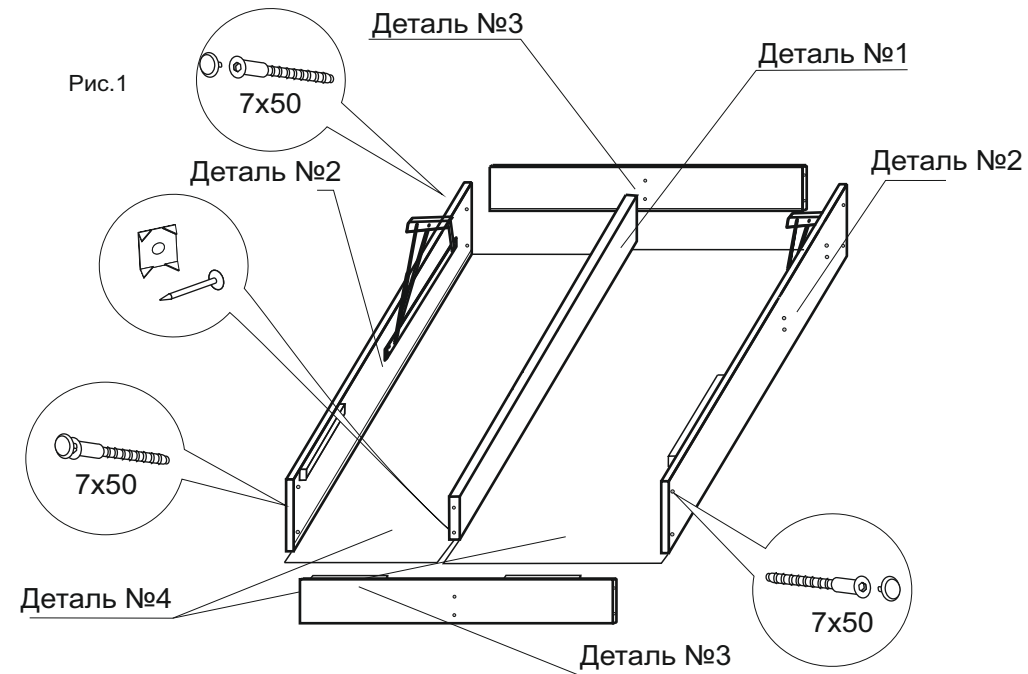
Открутите гайки М10 мм с подъемного механизма и снимите шайбы. Закрепите газовый амортизатор в подъемном механизме на тех местах, где вы скручивали гайки. Подъемные механизмы необходимо устанавливать цилиндром вверх. Закрепите газовый амортизатор в подъемном механизме с помощью этих же гаек и шайб. Аналогично закрепите газовый амортизатор в подъемном механизме на другой стороне короба.

В отверстия, расположенные на решетке, установите матрасодержатели (поз.13), закрепляя их с помощью гаек и шайб, идущих в комплекте.

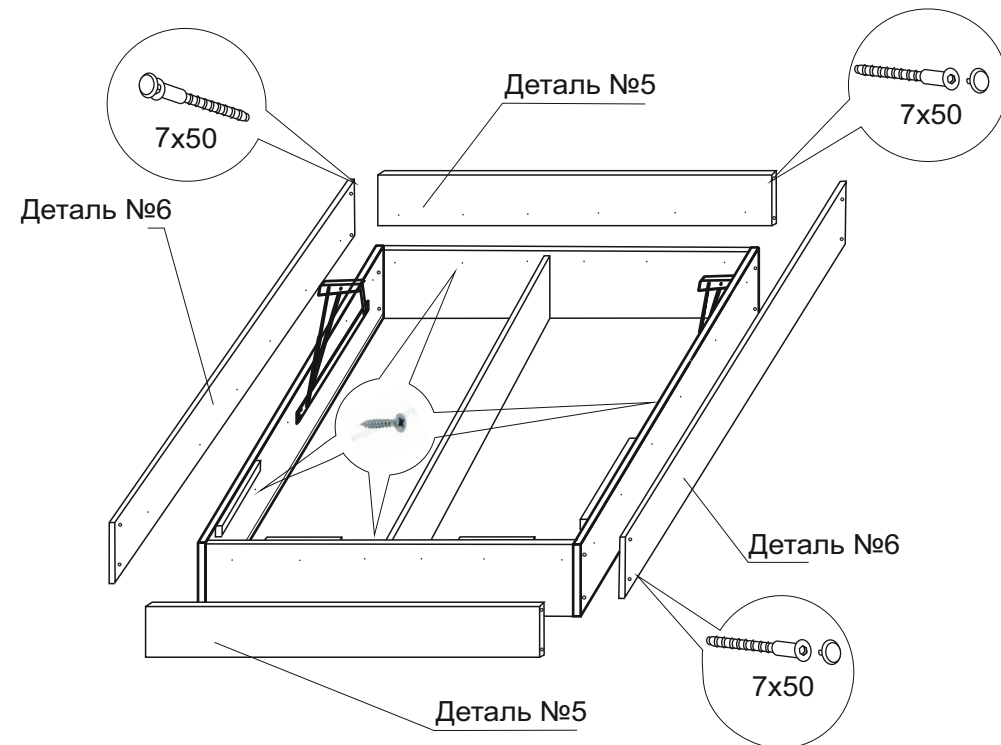
Закрепите ручку-петлю (поз.11) на металлическую решетку.

Закрепите металлическую решетку (дет.5) к подъемному механизму с помощью винтов м8х45 (поз.5), используя продольные отверстия на механизме!!! при необходимости выравнивайте ее за счет этих отверстий.



Рис.3

## 3. Закрепление ручки-петли на ортопедической решетке.

Закрепите петлей ручку на металлической раме ортопедического основания для облегчения её подъёма, таким образом, чтобы узел был обращен к головной спинке кровати, как показано на рисунке, расправьте полосы ткани ручки, которые обращены к ножной спинке кровати, чтобы в дальнейшем избежать трения ручки о спинку.

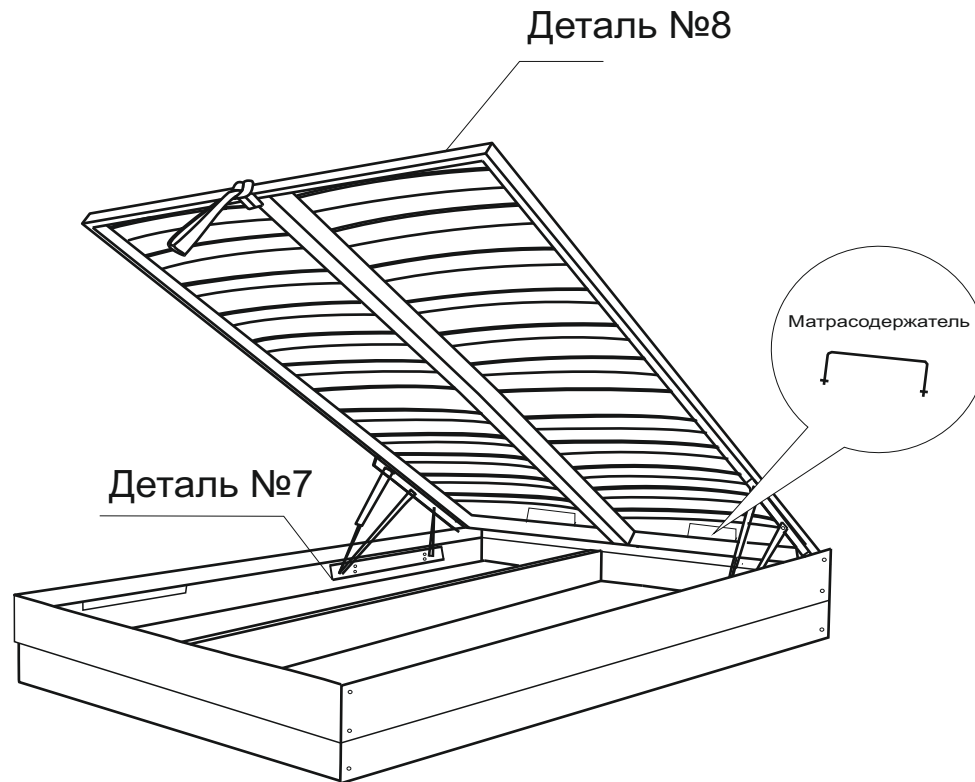
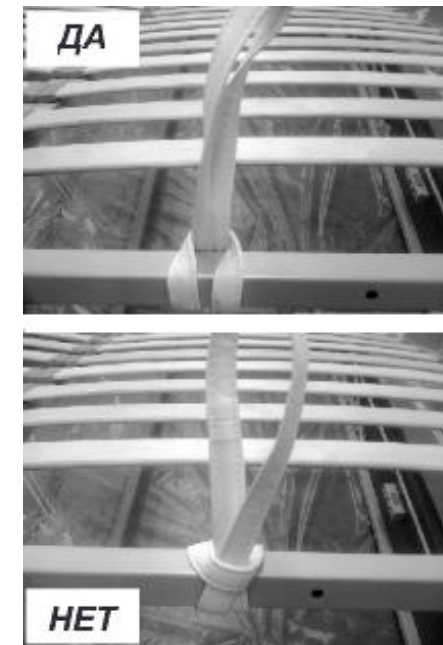

Рис.4

**ВНИМАНИЕ!** При неправильном завязывании, истирание ручки не является гарантийным случаем. Ручка замене не подлежит.